



**SCOOPTRAM**

Modelo: ODUS - 0.6 ELÉCTRICO

CAPACIDAD DE CARGA: 1.2 TONELADAS

**MÁXIMA  
PRODUCTIVIDAD**  
a un bajo costo



**VENTAJAS PARA TU EMPRESA**



Diseñado para  
vetas angostas



Optimiza tu  
operación



Cero emisiones:  
100% eléctrico



Área técnica  
especializada



OFICINA LIMA  
Celular: +51 999 934 357

SUCURSAL NAZCA  
Celular: +51 946 439 944

SUCURSAL AREQUIPA  
Celular: +51 990 873 051

SUCURSAL TRUJILLO  
Celular: +51 992 875 801

## ÁREA TÉCNICA ESPECIALIZADA

- Visitas técnicas In situ
- Seguimiento continuo a las operaciones del equipo
- Capacitación permanente a operarios y personal de mantenimiento
- Respuesta rápida

¡PREGUNTA POR NUESTROS KIT DE MANTENIMIENTO ESTÁNDAR Y PREMIUM!

## TAMAÑO SCOOPTRAM

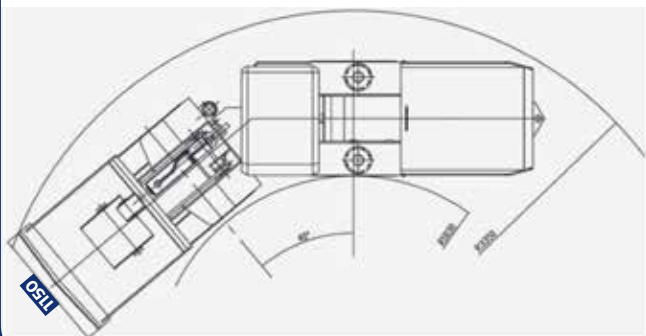

## CAPACIDAD DE CARGA 1.2 TONELADAS

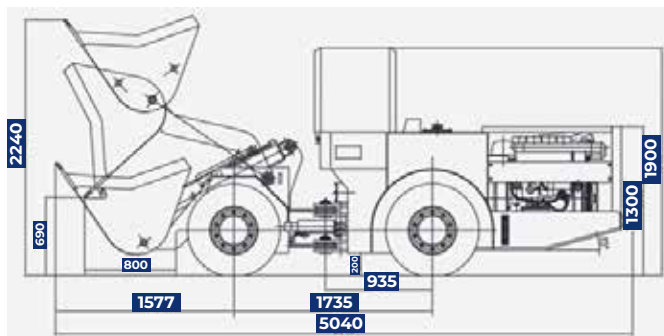

## CARACTERÍSTICAS PRINCIPALES



Motor  
Y220-4 30Kw



Bomba Hidráulica  
MV23 Danfoss  
(Dinamarca)



Volumen de carga  
0.6 m<sup>3</sup> (0.78 yd<sup>3</sup>)



Carga útil  
1200 Kg



Joystick para  
manejar el equipo



Sistema  
NO SPIN



Garantía de  
1 año o 2000 hrs

## ESPECIFICACIONES TÉCNICAS

♦ COLOR	Amarillo
♦ MARCA	ONEDRILL
♦ MODELO	ODUS - 0.6 ELÉCTRICO
♦ VOLUMEN DEL CUCHARON	0.6m <sup>3</sup>
♦ CAPACIDAD DE CARGA	1.2 T
♦ VELOCIDAD	0-8Km/h
♦ MOTOR ELÉCTRICO	Y220-4 30Kw
♦ POTENCIA	30 Kw
♦ VOLTAJE	440V
♦ FRECUENCIA	60 Hz
♦ LARGO (M)	4.95 m
♦ ANCHO (M)	1.15 m
♦ ALTO (M)	1.99 m
♦ PESO NETO	5.25 T
♦ MEDIDA DE NEUMÁTICO	7.50-15
♦ RADIO DE GIRO	Ext: 3350 mm Int: 1830 mm
♦ ÁNGULO DE GIRO	± 8°
♦ NÚMERO DE ASIENTOS	1
♦ NÚMERO DE PASAJEROS	1
♦ ACCESORIOS:	01 kit de filtro de motor 01 catálogo y lista de partes
♦ EQUIPAMIENTO:	- Alarma de retroceso - Extintor - Seguro para aro - Cinta reflectiva - Caja de herramientas