

ONEDRILL

Tecnología americana

SCOOPTRAM

Modelo: ODUS - 1.0 Eléctrico



VENTAJAS PARA TU LABOR



Diseñado
para vetas angostas



Máxima eficiencia y
mayor rentabilidad



Cero emisiones:
100% Eléctrico



Área técnica especializada
a nivel nacional



OFICINA LIMA
Teléfono : (01) 254 5897
Correo : ventas@comisub.com

SUCURSAL AREQUIPA
Teléfono : +51 (54) 765358
Correo : alejandro.goveya@comisub.com

SUCURSAL NAZCA
Teléfono : +51 926 755 967
Correo : carolina.marticorena@comisub.com

SUCURSAL TRUJILLO
Teléfono : +51 (44) 277349
Correo : vicente.malave@comisub.com

TAMAÑO DEL SCOOP MODELO ODUS - 1.0 ELÉCTRICO

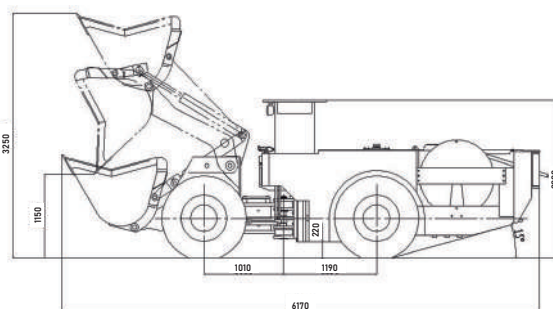
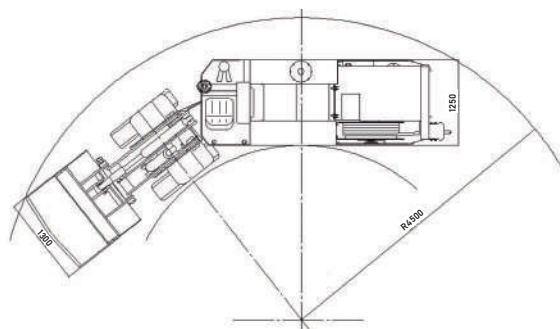

Características principales



Motor: OD-Y225M-4



Bomba Hidráulica: MV23
Danfoss (Dinamarca)



Volumen de carga
1 m³ (1.5 yd³)



Carga útil: 2000 KG



Joystick



45 Kw (60 HP)



Sistema
NO SPIN



Garantía de 1 año
o 2000 horas

Especificaciones

Color: Amarillo
 Marca: Onedrill
 Modelo: ODUS - 1.0 Eléctrico
 Motor: OD-Y225M-4
 Potencia: 45KW-60HP
 Eficiencia: 92.30%
 Volumen de Carga: 1 m³ (1.5 yd³)
 Carga útil: 2000 KG
 Transmisión: Hidrostática
 Frenos: Frenos: SAHR con discos múltiples húmedos

LARGO (mm): 6.17 M
 ANCHO (mm): 1.30 M
 ALTO (mm): 2.00 M
 Peso neto: 7000 KG
 Ruedas: 4
 Medida de neumático: 10.00-20
 Grado de viraje: 38°
 Número de asientos: 1
 Número de pasajeros: 1

Medidas de labor recomendadas:

ALTO (mm): 2.50 m
 ANCHO (mm): 2.50 m

Accesorios:

01 kit de filtro hidráulico
 01 catálogo y lista de partes
 01 llanta de repuesto

Equipamiento:

- Extintor
- Caja de herramientas
- Circulina de seguridad

ÁREA TÉCNICA ESPECIALIZADA

- Visitas técnicas In situ
- Seguimiento continuo a las operaciones del equipo
- Capacitación permanente a operarios y personal de mantenimiento
- Respuesta rápida

¡Pregunta por nuestros kit de mantenimiento Estándar y Premium!



OFICINA LIMA
 Teléfono : (01) 254 5897
 Correo : ventas@comisub.com

SUCURSAL AREQUIPA
 Teléfono : +51 (54) 765358
 Correo : alejandro.goveya@comisub.com

SUCURSAL NAZCA
 Teléfono : +51 926 755 967
 Correo : carolina.marticorena@comisub.com

SUCURSAL TRUJILLO
 Teléfono : +51 (44) 277349
 Correo : vicente.malave@comisub.com